

NIEUW MODEL

GOLDLIFT 14.70 III S

Hinowa®

**HOOGWERKER
OP RUPS BANDEN
14 M WERKHOOGTE**



**RADIOGRAFISCHE
AFSTANDSBEDIENING**



BIJZONDERE KENMERKEN

- 7m zijdelings werkbereik
- Stempel automaat
- Afstempelbereik
3 x 3 meter
- 360° rotatie

www.hinowa.com

NIEUW MODEL



De nieuwe versie 14.70 IIS is standaard voorzien van radiografische afstandsbediening. Hiermee is deze Goldlift nog gebruiksvriendelijker als zijn succesvolle voorganger.

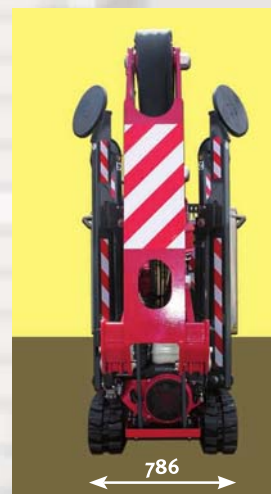

INNOVATIES GOLDLIFT 14.70 IIS VERSIE

- De Honda IGX motor met automatische gasregeling
- 360° rotatie i.p.v. 300°
- Automatische selectie weegsystem werkbak
- Stempelautomaat
- Draadloze afstandsbediening
- Volledig hydraulische mastbediening
- Interactieve display
- Diefstal preventie
- Uren registratie Benzine/elektromotor
- Remote Assistance Hinowa Machines
- Gps



STEMPELPLAAT Ø 300



EXTRA AANSLUITINGEN BIJ DE WERKBAK



Standaard 230v en hogedruk luchtaansluiting bij de werkbak.

GOLDLIFT 14.70 TTS

Hydraulische verbreding voor meer stabiliteit tijdens het verrijden.



1086

DRAADLOZE AFSTANDBEDIENING

Met deze nieuwe innovatieve afstandsbediening is het ook voor de nieuwe gebruiker een zeer eenvoudig te bedienen rupshoogwerker geworden.



NIEUWE PENNEN EN BUSSEN

Alle machines zijn uitgevoerd met onderhoudsvrije penne en met bussen gemaakt van fiberglas.



STALEN EN FLEXIBELE SLANGEN

De leidingen zijn gemaakt van staal en/of van hoogwaardig PFM hogedrukslang.



HONDA MOTOR



MOTOREN

De volgende motoren zijn leverbaar:

Honda IGX benzinemotor

met automatische gasregeling gecombineerd met de standaard 230 V elektramotor. Als alternatief is de Goldlift ook leverbaar met een **48V elektramotor** aangedreven door een Lithium-Ion batterij pakket.

NIEUW is de Hatz diesel

met automatische gasregeling gecombineerd met de standaard 230 V elektramotor.

LITHIUM-ION BATTERIJ



GEWICHT SENSOR

Beveiliging voor overbelasting en overgewicht in de werkbak.

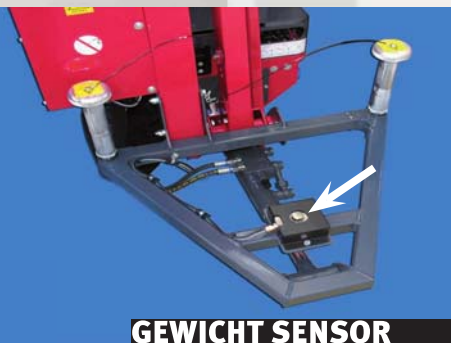

DIESEL MOTOR



GOLDLIFT 14.70 IIS

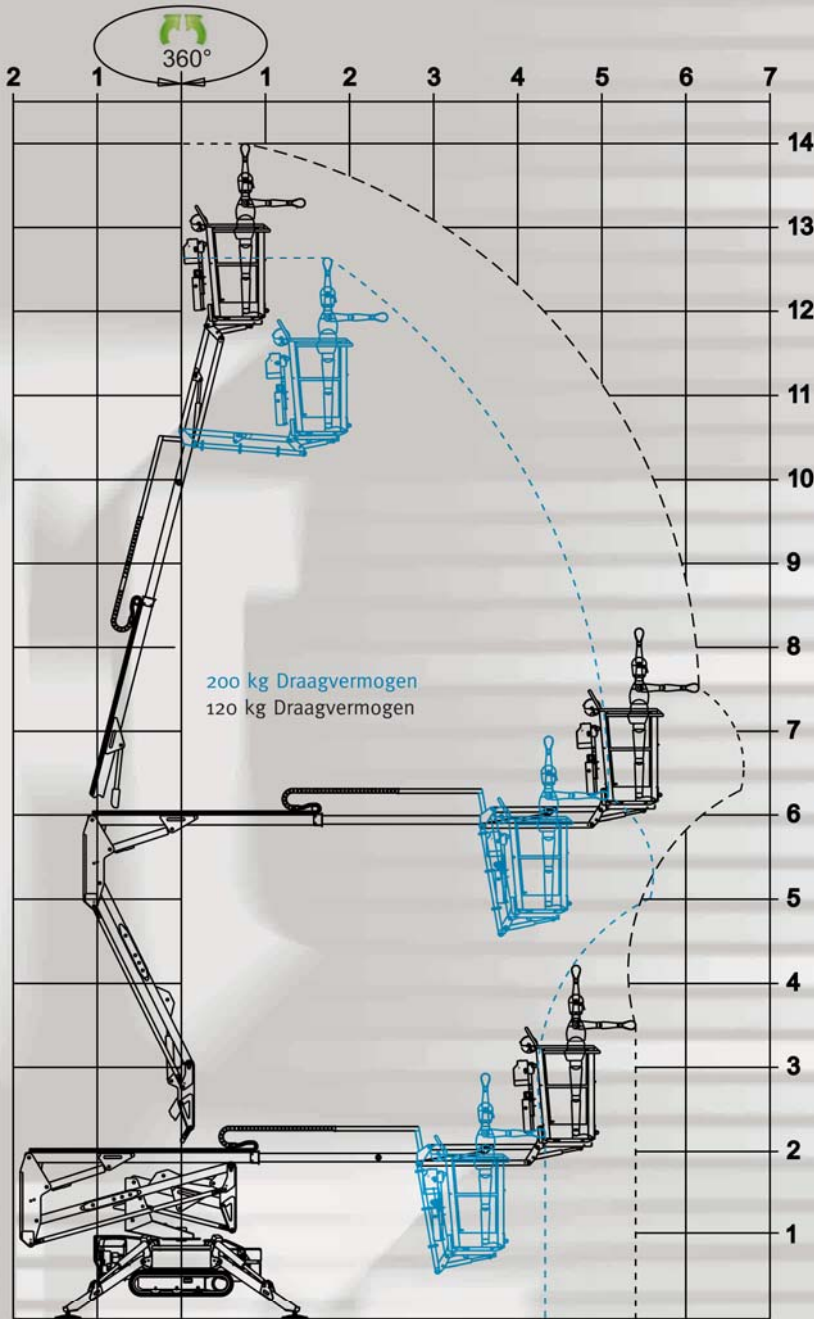

200 kg Draagvermogen
120 kg Draagvermogen

SIMONCELLI PP > DGL0296071

DRAAGVERMOGEN 200 KG
DRAAGVERMOGEN 120 KG

MAX WERKHOOGTE	12,68 m	14 m
MAX ZIJDELINGS WERKBEREIK	5,66 m	7 m
TRANSPORTLENGTE	4,06 m	
TRANSPORTHOOGTE	1,998 m	
STANDAARD AFMETINGEN WERKBAK	1335x690xh.1100 mm	
MAX HELLINGSHOEK MET VERRIJDEN	17,5°/31,5%	
TOTAAL GEWICHT	1700 kg / 3747,85 lb	
LEVERBARE THERMISCHE MOTOREN	Honda iGX440-15CV 3600rpm	HATZ 1B40-10CV 3600rpm
ELEKTROMOTOR	2,2kw-230V-50Hz 1500rpm	2,2kw-110V-50Hz 1500rpm
MAX RIJSNELHEID	I - 1,4 km/h II - 1,4-2,8 km/h	OPTIONEEL
GESLOTEN MACHINE BREEDE	780/1080 mm	
BODEMDRUK IN TRANSPORTSTAND	1670 daN - 0,5 daN/cm ²	
BODEMDRUK IN WERKSTAND	1330 daN - 1,9 daN/cm ²	



ELECTRISCHE MOTOR MET LITHIUM BATTERIJEN

OPTIONEEL 90Ah / 48V

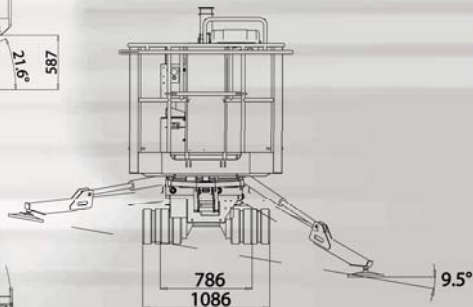
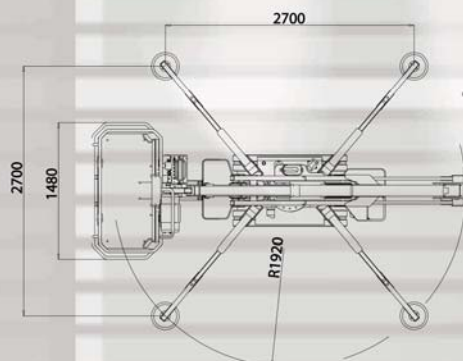
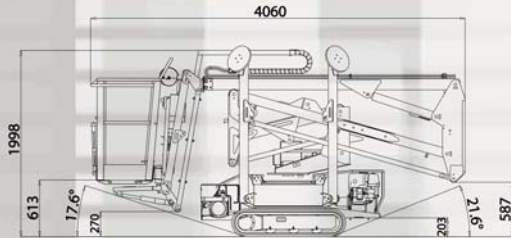

Hinowa doet voortdurend onderzoek naar nieuwe producten en ontwikkelt deze. Zij behoudt zich dan ook het recht voor om zonder voorgaande kennisgeving wijzigingen in dit document aan te brengen. Alle hier aanwezige gegevens zijn van indicatieve aard. Enkele opties of nationale normen zouden het aangeduide gewicht kunnen verhogen. De specificaties kunnen variëren vanwege inachtneming van nationale normen of wegens de toevoeging van optionele accessoires.

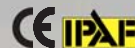

HINOWA SPA

Via Fontana • 37054 NOGARA • Verona • Italy

Tel. +39 0442 539100 • Fax +39 0442 539075

info@hinowa.com

www.hinowa.com